

drabert

mento

Bedienungsanleitung
 Instructions for use
 Mode d'utilisation
 Gebruiksaanwijzing



Drehstuhlprogramm nach
 DIN EN 1335 und NPR 1813
 D--2690178n/06.11



- 4** D Sitztiefenverstellung
- GB** Seat depth adjustment
- F** Réglage en profondeur d'assise
- NL** Zitdieptevering

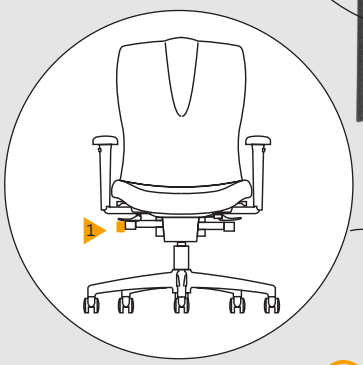

- 1** D Manuelle Gewichtseinstellung
- GB** Manual weight adjustment
- F** Réglage manuelle de tension
- NL** Handmatige gewichtsinstelling

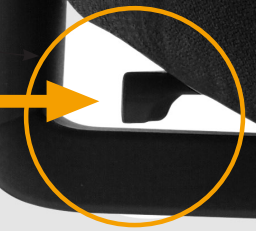

- 3** D Sitzhöhenverstellung
- GB** Seat height adjustment
- F** Réglage en hauteur de l'assise
- NL** Verstelbare zithoogte



- 2** D Arretierung der Rückenlehne
- GB** Backrest lock
- F** Blocage du dossier
- NL** Vergrendeling van de rugleuning

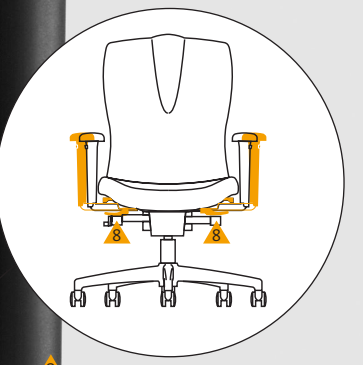
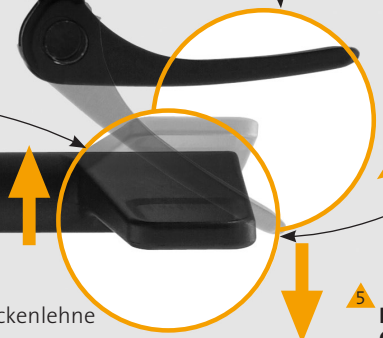

- 8** D Armlehnen: Werkzeuglose Breitenverstellung
- GB** Armrests: Toolless adjustment to armrest spacing
- F** Accoudoirs: Réglage en largeur sans outillage
- NL** Armleuningen: Handbediende breedteverstelling



- 5** D Sitzneigungsverstellung
- GB** Seat inclination adjustment
- F** Réglage d'inclinaison d'assise
- NL** Verstelbare zithoek

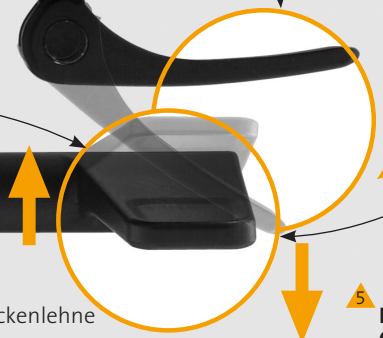

D

Herzlichen Glückwunsch zum Kauf Ihres Drabert Drehstuhles mento

Zu Ihrer Sicherheit: Ihr Drabert-Stuhl entspricht den EN DIN-Normen.

Besondere Hinweise: Für die Sitzhöhenverstellung wurde eine Sicherheitsgasfeder neuester Bauart verwendet. Alle Arbeiten an der Gasfeder zur Sitzhöhenverstellung bzw. deren Austausch sind nur durch eingewiesenes Personal vorzunehmen.

Belastungsbereich für die manuelle Gewichtseinstellung beträgt 45-125 kg. Der Bürodrehstuhl ist ausschließlich für die sachgerechte Nutzung geeignet. Achten Sie bitte darauf, dass bei Benutzung des Bürodrehstuhles keine dritten Personen gefährdet werden.

Die lastabhängig gebremsten Doppelrollen sind als Typ W für harte Böden (weicher Lauftring unterscheidet sich deutlich vom tragenden Radkern) und als Typ H für weiche Böden (Räder der Laufrolle auf der gesamten Oberfläche einfarbig) konzipiert.

Garantie: drabert bietet bei sachgemäßer Nutzung 5 Jahre, auf Verschleißteile 2 Jahre Garantie.

Technische Änderungen vorbehalten.

GB

Congratulations on the purchase of your mento swivel chair

For your safety: your Drabert chair conforms to EN-DIN standards.

Please note: for seat height adjustment, a pneumatic spring of latest design has been installed.

The pneumatic spring may be repaired or replaced only by authorised specialists.

The manual weight adjustment has a load range of 45-125 kg. The office swivel chair is suitable only for correct and appropriate use. Please ensure that no third person is injured through the use of the office swivel chair.

The dual wheel castors with load-dependent braking, Type W, are designed for hard flooring, (soft outer ring dissimilar to loadbearing core), differing from Type H, for soft flooring (entire outer ring a single colour).

Warranty: drabert offers a five-year warranty on normal usage of the chair, and a two-year warranty on parts liable to wear and tear. Specifications subject to change.

F

Toutes nos félicitations pour l'achat de votre fauteuil mento de Drabert

Pour votre sécurité: votre fauteuil Drabert répond aux exigences des normes EN DIN.

Remarques importantes: le réglage en hauteur de l'assise se fait au moyen d'une cartouche oléopneumatique de toute dernière conception. Toute intervention sur ce composant, tout comme son échange, doivent être uniquement effectués par un spécialiste.

La charge idéale du réglage automatique de tension du dossier sur le poids de l'utilisateur est de 45 à 125 kg. Le siège tournant doit être utilisé conformément à nos instructions. Veillez à ne blesser aucun tiers lors de l'utilisation du siège.

Les roulettes doubles auto-freinées sont disponibles en deux versions : type W (souple) pour sols durs (la bande souple extérieure est différente du noyau porteur), type H (dur) pour sols souples (roulette d'un seul matériau et d'une couleur).

Garantie: en utilisation normale de bureau, drabert accorde une garantie de 5 ans et de 2 ans sur les parties à usure naturelle. Sous réserve de modifications techniques.

NL

Van harte gefeliciteerd met de aankoop van uw Drabert bureaustoel mento

Een veilig gevoel: uw Drabert stoel voldoet aan de EN-DIN normen.

Speciale aanwijzingen: voor de zithoogte-instelling is een veiligheidsgasveer van het allernieuwste type gebruikt. Alle werkzaamheden aan de gasveer voor de zithoogte-instelling resp. de vervanging van de gasveer dienen uitsluitend door deskundig personeel te worden uitgevoerd.

Het belastingsgebied waarbinnen het gewicht handmatig kan worden ingesteld, loopt van 45-125 kg. De bureaustoel is uitsluitend geschikt voor het doel waarvoor deze is ontwikkeld. Let op dat er bij gebruik van de bureaustoel geen letsel wordt toegebracht aan derden.

De lastafhankelijk geremde dubbele wielen looprollen zijn verkrijgbaar in twee typen: type W is ontworpen voor harde vloeren (de zachte loopring onderscheidt zich duidelijk van de dragende wielkern), type H voor zachte vloeren (wielen van de looprol over het gehele oppervlak eenkleurig).

Garantie: drabert biedt bij deskundig gebruik 5 jaar garantie, op slijtageonderdelen 2 jaar.

Technische wijzigingen voorbehouden.

D

Manuelle Gewichtseinstellung

Manuelle Gewichtseinstellung durch drehen des Handrades.

GB

Manual weight adjustment

Manual weight adjustment turning the knurled knob.

F

Réglage manuelle de tension

Réglage manuelle de tension en tournant la manette.

NL

Handmatige gewichtsinstelling

Handmatige gewichtsinstelling door het draaien van de knop.

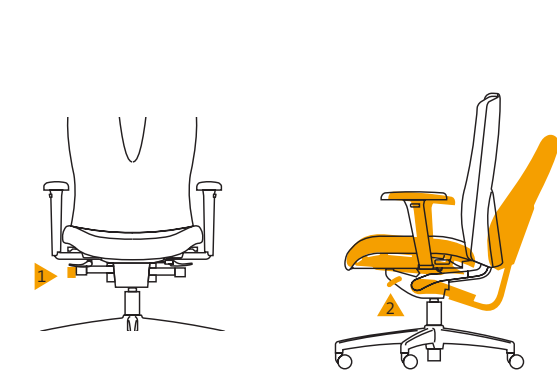

D

Synchron-dynamischer Bewegungsablauf mit Arretierung in 4 Sitzpositionen*

Rückenlehne belasten und Hebel nach oben bewegen, Sitz rastet in einer der 4 Positionen ein.

Lösen der Arretierung: Hebel in Mittelstellung bringen, Rückenlehne belasten.

GB

Synchro-dynamic movement, lockable in four sitting positions*

Lean back on backrest and raise lever. Seat clicks into one of the four positions.

To release the lock: Return lever to centre position and lean back on backrest.

F

Mouvement synchro-dynamique avec blocage 4 positions*

Poussez le dossier et levez le levier, l'assise s'enclenche en une des 4 positions.

Débloquez en positionnant: Le levier au centre, poussez le dossier.

NL

Synchroon-dynamisch beweging vastzetten in 4 zitposities*

Druk uitoefenen op de rugleuning en hendel naar boven bewegen, het mechaniek wordt vastgezet in één van de vier posities.

Deblokkeren: Hendel in de middelste stand brengen, rugleuning belasten.

D

Sitzhöhenverstellung

Vorderen Hebel nach oben bewegen.

GB

Seat height adjustment

Raise the front lever.

F

Réglage en hauteur d'assise

Poussez le levier avant vers le haut.

NL

Verstelbare zithoogte

Voorste hendel naar boven bewegen.

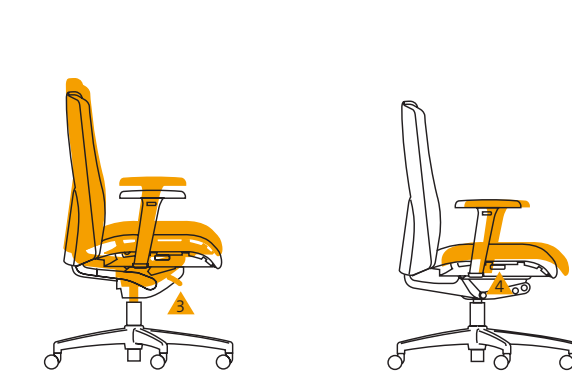

D

Sitztiefenverstellung (optional)

Rechte Taste drücken und durch Gewichtsverlagerung den Sitz verschieben.

GB

Seat depth adjustment (optional)

Operate the knob on the right and reposition the seat through shifting your weight.

F

Réglage en profondeur d'assise (en option)

Appuyez sur la touche droite et déplacez l'assise par déplacement du bassin.

NL

Zitdieptevering (optioneel)

Druk de knop rechts in en verschuif de zitting door uw gewicht te verplaatsen.

D

Sitzneigungsverstellung*

Hebel nach unten bewegen, Rückenlehne belasten. **Lösen der Sitzneigung:** Hebel unter Belastung der Rückenlehne (über 45°) in Mittelstellung bringen.

GB

Seat inclination adjustment*

Depress lever, lean back on backrest. **To release seat inclination:** Return lever to centre position while leaning back on backrest (more than 45°).

F

Réglage d'inclinaison d'assise*

Baissez le levier, poussez le dossier. **Débloquez l'inclinaison d'assise** en poussant le dossier d'au moins 45° et en positionnant le levier au centre.

NL

Verstelbare zithoek*

Hendel naar beneden bewegen, rugleuning belasten. **Deblokkeren van de zitneiging,** belasten van de rugleuning (meer dan 45°) en hendel in de middelste stand brengen.



D

Rückenlehne: Höhenverstellung

Taste gedrückt halten und die Lehne anheben.

GB

Backrest: Height adjustment

Depress button and raise the backrest.

F

Dossier: Réglage en hauteur

Pressez le bouton et poussez le dossier.

NL

Rugleuning: In hoogte verstelbaar

Knop indrukken en de rugleuning omhoog duwen.

* ⚠

Position ⚠ und Position ⚠ können nicht gleichzeitig angewendet werden.

Position ⚠ and position ⚠ cannot be engaged simultaneously.

Les positions ⚠ et ⚠ ne peuvent être atteintes simultanément.

Posities ⚠ en ⚠ kunnen niet tegelijkertijd worden uitgevoerd.

D

Armlehnen: Höhenverstellung

Taste drücken und Armlehne anheben.

GB

Armrests: Height adjustment

Depress the button and raise the armrest.

F

Accoudoirs: Réglage en hauteur

Appuyez sur le bouton et soulevez l'accoudoir.

NL

ArMLEUNINGEN: In hoogte verstelbaar

Knop indrukken en de leuning omhoog of omlaag duwen.

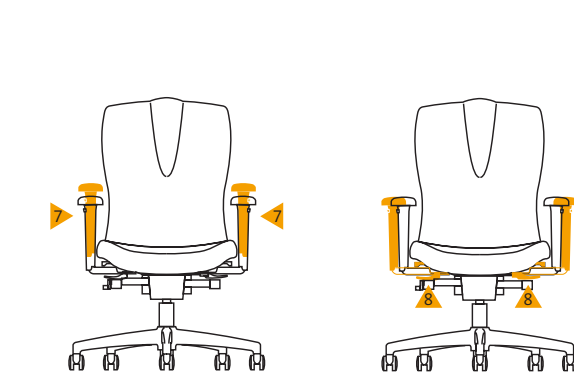

D

Armlehnen: Werkzeuglose Breitenverstellung

Hebel nach unten drücken, Abstand der Lehnen einstellen und Hebel wieder anziehen.

GB

Armrests: Toolless adjustment to armrest spacing

Depress lever, adjust position of armrests, and raise lever again.

F

Accoudoirs: Réglage en largeur sans outillage

Pousser le levier vers le bas, régler l'écartement des accoudoirs et relever le levier.

NL

ArMLEUNINGEN: Handbediende breedteverstelling

Druk de hendel naar beneden, stel de afstand van de steunen in en trek de hendel weer naar boven.

D

Armlehnen: Tiefenverstellung (nur bei Multifunktionsarmlehne)

Die Armauflagen einfach durch Druck in die gewünschte Richtung schieben.

GB

Armrests (optional): Depth adjustment (only with multifunction armrest)

Simply push the rests with a little pressure into the desired position.

F

Accoudoirs: Réglage en profondeur (uniquement sur les accoudoirs multifonctionnels)

Appuyez sur la manchette et placez la en position choisie.

NL

ArMLEUNINGEN (optioneel): Diepteverstelling (alleen bij multifunctionele armsteun)

Door lichte druk op de arMLEUNING uit te oefenen deze in de gewenste richting bewegen.

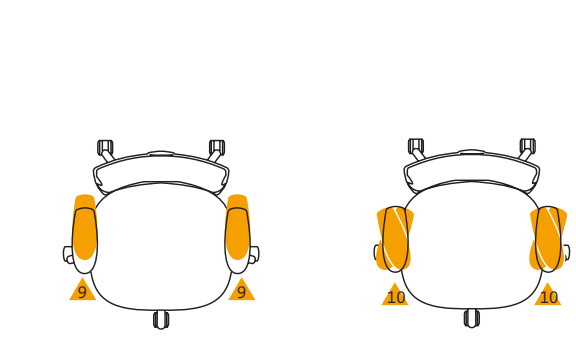

D

Armlehnen: Drehbar (nur bei Multifunktionsarmlehne)

Die Armauflagen einfach durch Druck in die gewünschte Richtung drehen.

GB

Armrests (optional): Rotating (only with multifunction armrest)

Simply turn the rests with a little pressure to point in the desired direction.

F

Accoudoirs (en option): Pivotants (uniquement sur les accoudoirs multifonctionnels)

Tournez l'accoudoir en position choisie en appuyant simplement dessus.

NL

ArMLEUNINGEN (optioneel): Draaibaar (alleen bij multifunctionele armsteun)

Door lichte druk op de arMLEUNING uit te oefenen deze in de gewenste richting draain.